

NOTICE DE MONTAGE

Totems ECLAIRES SERIE 100 et 500 Toutes Hauteurs

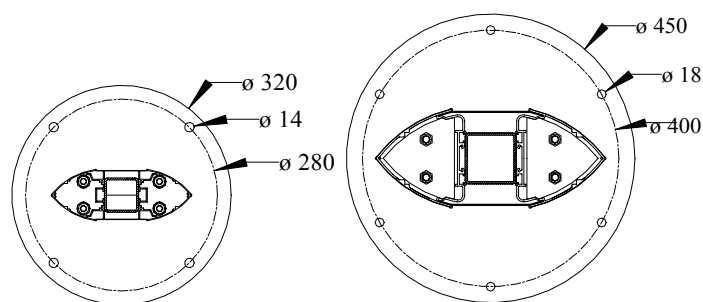
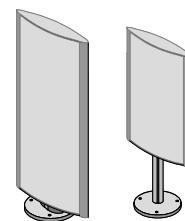

Embase pour Ellipso Medium

Embase pour Ellipso et Rondo

- A) Couler le béton (selon la norme DTU 13.2) dans la réservation. Après séchage percer les trous pour les ancrages (utiliser l'embase comme gabarit).
Ancrage préconisé Upat UMV multicônes scellement chimique.
Tiges filetées M12 * 360 pour Ellipso Medium 100 ou 500
Tiges filetées M16 * 390 pour Ellipso et Rondo 100

Démonter l'Embout haut avec Rebords

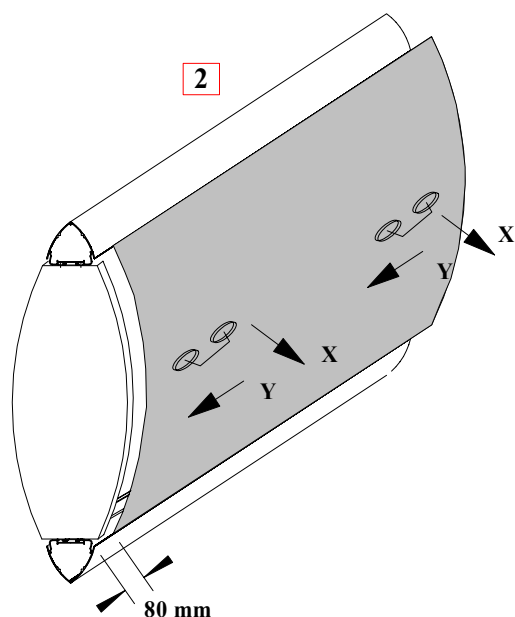

- 2 Coucher la structure sur la tranche engager un côté du PMMA AV dans la rainure basse (80 mm du bas), puis donner du galbe au PMMA afin de pouvoir engager celui-ci dans la rainure haute. Placer 2 ventouses type vitrier dans l'axe du PMMA (comme indiqué sur schémas ci-contre), tirer sur les ventouses (suivant X) et pousser la plaque PMMA vers le bas (suivant Y) du totem afin de l'insérer dans l'embout bas.
Répéter le processus pour la tôle AR.

Pour démonter les plaques PMMA effectuer le processus inverse au processus 2

- 3 Monter visser l'Embout Supérieur avec Rebords

